

Závazná norma

Míry v mm

Vydání 1978

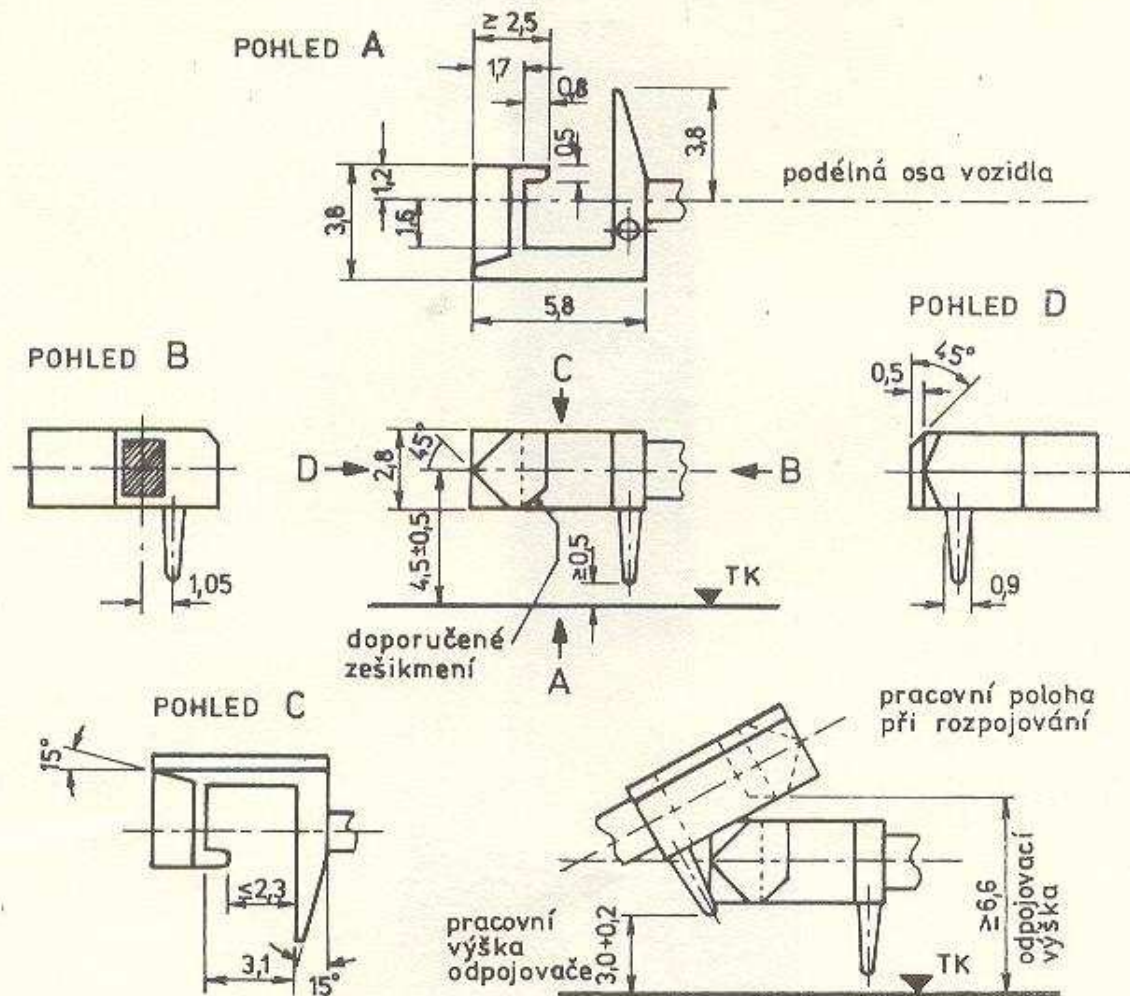

1. Popis

- 1.1 Hlava spřáhla je uložena pohyblivě, s možností vychýlení minimálně nahoru a do stran a pružně udržovaná ve středové poloze.
- 1.2 Spřáhla na obou koncích vozidla jsou stejná.

- 1.3 Při spřažení je spojení odolné vůči vzpěru.
- 1.4 Odpojovací trn, pokud to pro zvolenou délku násady vyžaduje minimální odpojovací výška 6,6 mm, může být posunut rovnoběžně s podélnou osou vozidla k upevňovacímu bodu spřáhla.

2. Typické funkční znaky

- 2.1 Samočinné spřažení při vzájemném doteku posouváných vozidel.
- 2.2 Rozpojení dvou vozidel zvednutím jedné hlav spřáhla tím, že se její odpojovací trn nadzvedne pomocí přípravku umístěného mimo střed koleje.
- 2.3 Možnost vyzvednutí jednotlivých vozidel z vlakové soupravy.

3. Právní výhrada

U použití této normy je nutné respektovat existující ochranné právo.